

2500 N	Automatic net sewing machine
Intended use	For packing potatoes, onions and carrots into premade net rasher bags
Products	Potatoes, carrots, onions and similar products

**Standard equipment**

- Solid stainless steel construction
- V-belt main drive
- Adjustable turn table with drive motor
- Heavy adjustable bottom belt with variable speed
- Motorized side guards on bottom belt
- Vertical heat sealer/cutter
- Horizontal sealer/cutter
- Fitted with Fischbein sewing machine series 100
- Fill-opening with photocell control to prevent bridging
- User friendly touch screen
- In- and output signal control
- Can be synchronized with all weighing machines
- Fully interlocked guarding systems
- Safe for users, CE compliant
- HACCP standard

**Options**

- Gentle Fallbreaker-System
- Thread-Control-System
- External-Stop-Switch
- Automatic-Carton-Dispenser
- Closed cabinet for SmartDate printer
- Smoke Extraction System

**Specifications**

- Air requirement: 7 bar
- Air consumption: 140 l /min.
- Power supply: 230/400 VAC+N+PE, 50 Hz
- Electrical consumption: 3.5 kW
- Noise level: 68 dB
- Weight: 450 kg

**Capacity 2500 N-25**

- Up to 28 packs / min. in 2.5 kg port.
- Up to 24 packs / min. in 5.0 kg port.
- Up to 18 packs / min. in 12.5 kg port.
- Up to 16 packs / min. in 25.0 kg port.

**Capacity 2500 N-50**

- Up to 24 packs / min. in 5.0 kg port.
- Up to 18 packs / min. in 12.5 kg port.
- Up to 16 packs / min. in 25.0 kg port.
- Up to 10 packs / min. in 50.0 kg port.

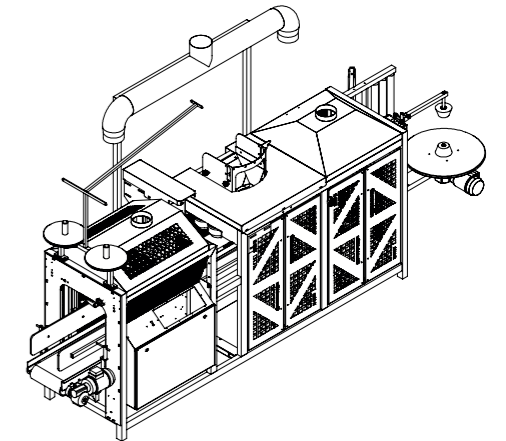
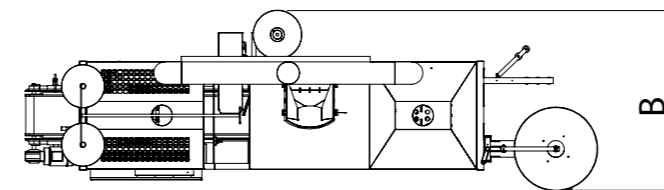
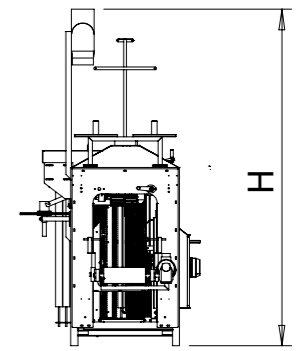
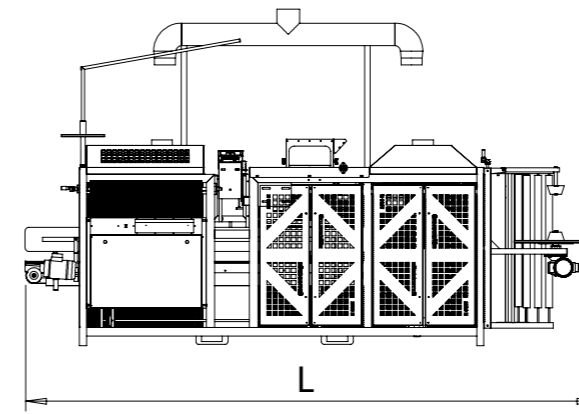

2500 N	Automatische Netznähmaschine
Best. Verwendung	Zum Verpacken von Kartoffeln, Zwiebeln und Karotten in vorgefertigte Raschelsäcke
Produkte	Kartoffeln, Karotten, Zwiebeln und ähnliche Produkte

**Serienausstattung**

- Solide Rahmenkonstruktion aus rostfreiem Stahl
- Keilriemenhauptantrieb
- Einstellbarer Abwickelteller mit Aufsteckgetriebemotor
- Schweres, höhenverstellbares Unterstützungsband
- Motorisierte Seitenführungsbänder
- Vertikales Trennschweissystem
- Horizontales Trennschweissystem
- Ausgerüstet mit Fischbein Nähgerät Serie 100
- Füllöffnung mit Einfüllkontrolle
- Touch Screen mit bedienerfreundlicher Programmführung
- Ein- und Ausgangssignalkontrolle
- Synchronisierbar mit allen Wiegemaschinen
- Sicherheitsverkleidung
- Sicher für den Benutzer, CE konform
- HACCP standard

**Zubehör**

- Schonendes Fallbrecher-System
- Fadenkontroll-System
- Fernstoppschalter
- Automatischer Karteneinleger
- Geschlossenes Gehäuse für SmartDate Drucker
- Rauchabsaugung

**Technische Daten**

- Luftanschluß: 7 bar
- Luftverbrauch: 140 l /min.
- Elektrischer Anschluß: 30/400 VAC+N+PE, 50 Hz
- Stromverbrauch: 3.5 kW,
- Geräuschpegel: 68 dB
- Gewicht: 450 kg

**Kapazität 2500 N-25**

- Bis zu 28 Pack. / Min. in 2.5 kg Port.
- Bis zu 24 Pack. / Min. in 5.0 kg Port.
- Bis zu 18 Pack. / Min. in 12.5 kg Port.
- Bis zu 16 Pack. / Min. in 25.0 kg Port.

**Kapazität 2500 N-50**

- Bis zu 24 Pack. / Min. in 5.0 kg Port.
- Bis zu 18 Pack. / Min. in 12.5 kg Port.
- Bis zu 16 Pack. / Min. in 25.0 kg Port.
- Bis zu 10 Pack. / Min. in 50.0 kg Port.