

# C-PACK

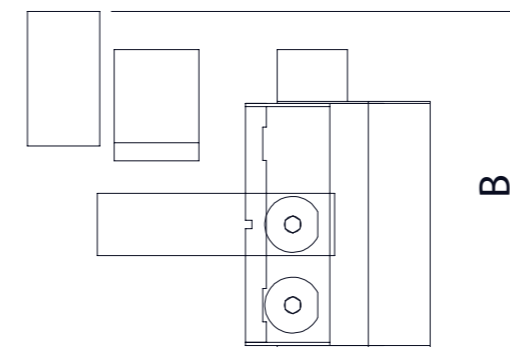
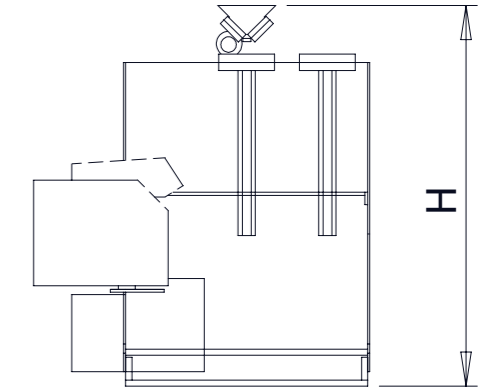
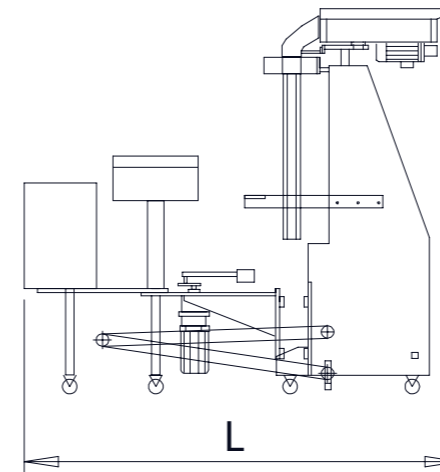

VAC 956	C-Pack   Automatic net clipping machine
Intended use	Suitable to close and separate machine-useable nets fully automatically
Packaging	Especially constructed for in line packages

### Standard equipment

- Pivotal 6 mm clipping head
- Automatic net tube change for continuous operation
- Net draw-off by means of driven net draw off rollers
- Net gathering system: length of net drawn off adjustable by means of a photo-cell
- Microprocessor control with two lined clear text display
- Net charging cone, net tube stand to allow a quick net tube exchange

### Options

- Program storage
- Label transporting units
- Units for printing onto and transporting labels tapes and/or puchend labels
- Thermo-Barcode-Printer
- Intermittend discharge conveyor

### Specifications

- Power supply: 230/400 VAC+N+PE, 50 Hz
- Power consumption: 1.5 kW
- Machine weight: 900 kg
- Package weight: 0.5 - 2.5 kg (depending on the products size)
- Length: 120 - 160 mm
- Clip thickness: 0.35-0.45 mm
- Clip width: 5.0 mm
- Clip length: 20 mm
- Outer net tube width: 65-200 mm
- Infeed height: 1610 mm
- Performance: 33 packs/min. (depending on type of film band and product)

VAC 956	C-Pack   Vollautomatischer Clipautomat
Best. Verwendung	Geeignet zum vollautomatischen Verschliessen und Trennen von Automatenetzen
Verpackung	Speziell geeignet für Stangenpackungen

### Serienausstattung

- Clipkopf 6 mm, ausschenkbar
- Rohrwechselautomatik für pausenlosen Dauerbetrieb
- Netzabzug durch angetriebene Netzabzugsrollen
- Mittels Netzraffersystem - Länge des Netzabzuges durch Fotozelle regulierbar
- Mikroprozessor-Steuerung mit zweiteiliger Klartextanzeige
- Netzrohrständer, Netzaufziehkonus

### Zubehör

- Programmspeicher
- Transportgeräte für Auszeichnungsmaterial
- Auszeichnungswerke um Auszeichnungsfahnen und Stanzetiketten zu bedrucken und fördern
- Thermo-Barcode-Drucker
- Taktband

### Technische Daten

- Elektrischer Anschluß: 230/400 VAC+N+PE, 50 Hz
- Stromverbrauch: 1.5 kW
- Maschinengewicht: 900 kg
- Verpackungsgewicht: 0.5 - 2.5 kg (Produktabhängig)
- Länge: 120 - 160 mm
- Clipstärke: ca. 0.35-0.45 mm
- Clipbreite: 5.0 mm
- Cliplänge: je Clip: 20 mm
- Netzrohrbreite: 65-200 mm
- Einfüllhöhe: 1640mm
- Abpackleistung: 33 Packs/Min. (abhängig von der Bänderarten und Packgut)