

C-PACK

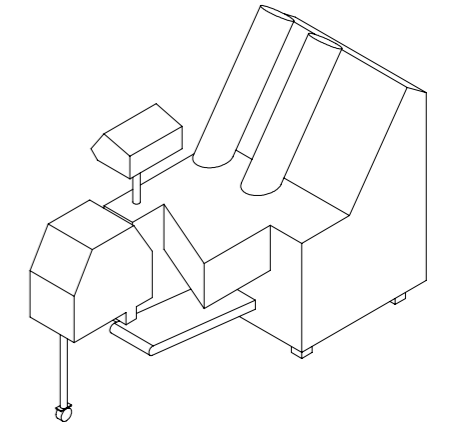
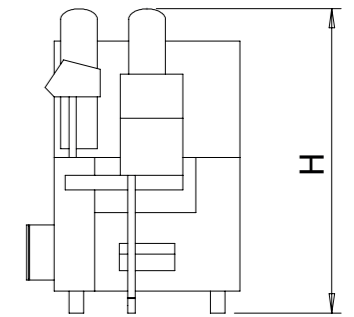
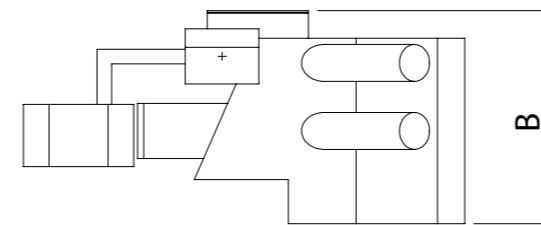
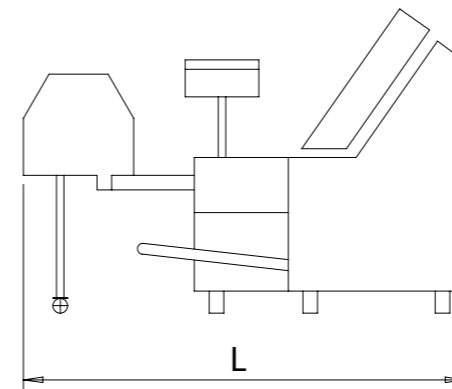

VAC 929	C-Pack Automatic net clipping machine
Intended use	Suitable for closing and separating machine-useable nets fully automatically
Products	Potatoes, onions, citrus fruits and other solid products

Standard equipment

- Pivotal 6 mm clipping head
- Automatic net tube change for continuous operation
- Net draw-off with net infeed slide length of net drawn off infinitely adjustable
- Mikroprozessor control with five-lined clear text display
- Net charging cone, net tube stand to allow a quick net tube exchange
- Program storage
- Safe for users, CE compliant
- HACCP standard

Options

- Label transporting units
- Units for transporting label tapes and / or punched labels
- Thermo-Barcode printers
- Intermittent discharge conveyor

Specifications

- Power supply: 230/400 VAC+N+PE, 50 Hz
- Electrical consumption: 1.0 kW
- Machine weight: 650 kg
- Package weight: 0.5 - 5.0 kg (depending on product size)
- Length label: 120-160 mm
- Clip strip:
 - Thickness: approx. 0.35 - 0.45 mm
 - Width: 5.0 mm
 - Clip length: 20 mm
- Outer net tube diameter: 200-250 mm (other dimension on request)
- Infeed height: 1.540 mm
- Performance: 55 packs/min. (depending on type of film band and product)

VAC 929	C-Pack Vollautomatischer Clipautomat
Best. Verwendung	Geeignet zum vollautomatischen Verschliessen und Trennen von Automatenetzen
Produkte	Kartoffeln, Zwiebeln, Zitrusfrüchte und andere stückige Güter

Serienausstattung

- Clipkopf 6 mm, ausschwenkbar
- Rohrwechselautomatik für pausenlosen Dauerbetrieb
- Netzabzug mittels Einschiebersystem, Länge des Netzabzuges
- Mikroprozessor-Steuerung mit grafikfähiger Klartextanzeige
- Netzrohrständer, Netzaufziehkonus
- Programmspeicher
- Sicher für den Benutzer, CE konform
- HACCP standard

Zubehör

- Transportgeräte für Auszeichnungsmaterial
- Auszeichnungswerke um Auszeichnungsfahnen und / oder Stanzetiketten zu bedrucken und zu fördern
- Thermo-Barcode-Drucker
- Taktband

Technische Daten

- Elektrischer Anschluß: 230/400 V N+PE, 50 Hz,
- Stromverbrauch: 1.0 kW
- Maschinengewicht: 650 kg
- Packungsgewicht: 0.5 - 5.0 kg (abhängig von der Produktgröße)
- Länge der Auszeichnungsfahnen: 120 - 160 mm
- Clipmaterial:
 - Stärke: ca. 0.35 mm - 0.45 mm
 - Breite: 5.0 mm
 - Länge je Clip: 20 mm
- Netzrohr Ø: 200-250 mm (andere Ø auf Anfrage)
- Einfüllhöhe: 1.540 mm
- Abpackleistung: 55 Pack./ Min. (abhängig von Banderolenart und Packgut)