

SR-15 | Stone remover + STRC-5 | Outfeed conveyor
 SR-15 | Steintrenner + STRC-5 | Stabkettenaustrageband

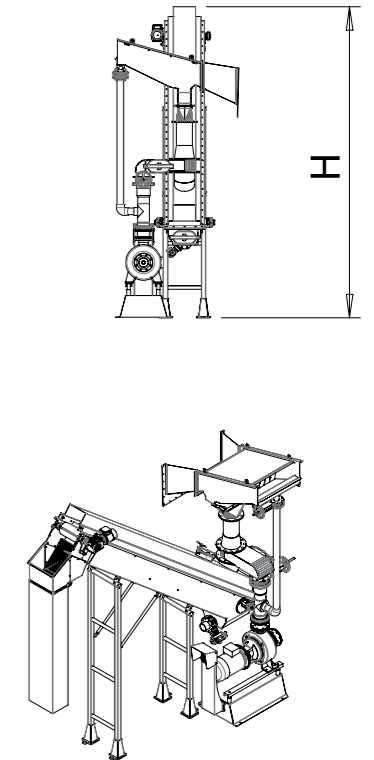
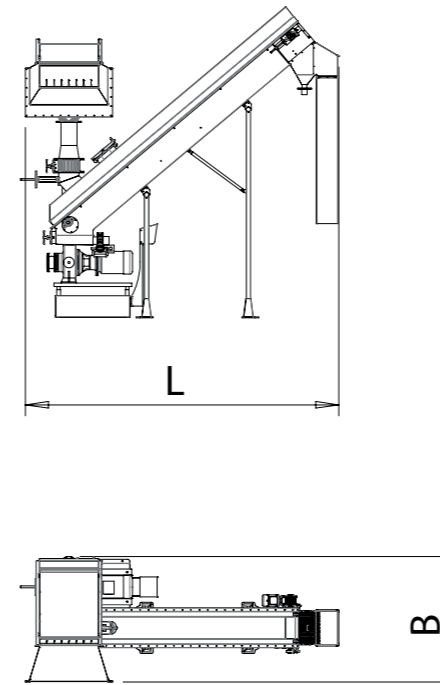
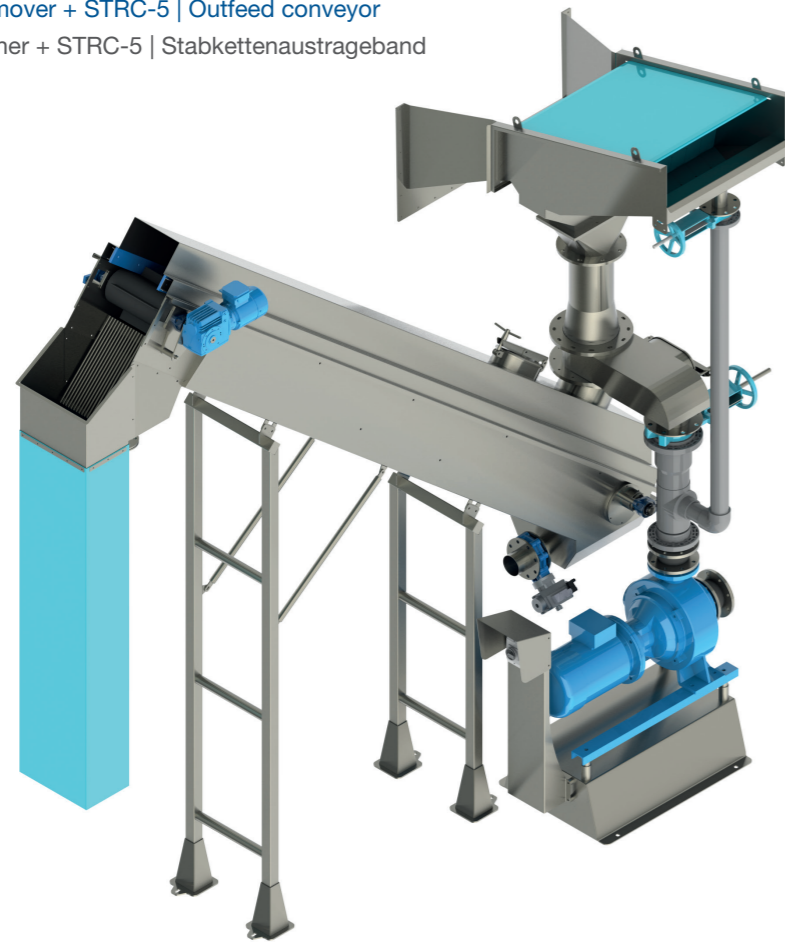

| | |
|--------------|--|
| SR-15 | Stone remover with outfeed conveyor |
| Intended use | Suitable to separate the product of stones and clods |
| Products | Carrots, potatoes, beetroot and other products |

Description Stones and clods of product separated and discharged by a outfeed conveyor.

Standard equipment

- Solid stainless steel construction in flow-optimized form
- PVC sheet
- Stone reomover belt
- Connection flange for pump
- Pump
- Piping system
- Flume
- Safe for users, CE compliant
- HACCP standard

Specifications

- Width (B): 1700 mm
- Length (L): 4250 mm
- Height (H): 4210 mm
- Power supply: 230/400 VAC+N+PE, 50 Hz
- Pumpe: 5.5 KW
- Potatoes / Capacity: 15.0 to 20.0 t/h
- Carrots / Capacity: 8.0 to 15.0 t/h

Possible combinations

- Soak tank system
- Drum washer

| | |
|------------------|--|
| SR-15 | Steintrenner mit Stabkettenaustrageband |
| Best. Verwendung | Geeignet zum Separieren des Produktes von Steinen und Erdklumpen |
| Produkte | Karotten, Kartoffeln, rote Beete und ähnliche Produkte |

Beschreibung Steine und Erdklumpen vom Produkt getrennt und über eine Stabkettenaustrageband ausgetragen.

Serienausstattung

- Solide Konstruktion aus rostfreiem Stahl
- PVC Bremstuch
- Steinaustrageband
- Anschlussflansch für Pumpe
- Druckpumpe
- Rohrleitung
- Schwemmrinne
- Sicher für den Benutzer, CE konform
- HACCP standard

Technische Daten

- Breite (B): 1700 mm
- Länge (L): 4250 mm
- Höhe (H) : 4210 mm
- Anlagenspezifisch gefertigt, andere Abmessungen auf Anfrage
- Elektrischer Anschluß: 230/400 VAC+N+PE, 50 Hz
- Pumpe: 5,0 KW
- Kartoffeln / Leistung: 15.0 bis 20.0 t/h
- Karotten / Leistung: 8.0 bis 15.0 t/h

Kombinationsmöglichkeit

- Vorweichtank
- Trommelwaschmaschine